

Технический паспорт

Артикул: CL032



Системы заземления
и молниезащиты

Настенный держатель молниеприемной мачты $d=40$ мм L=100 мм оцинкованный

Настенный держатель молниеприемной мачты $d=40$ мм L=100 мм, CL032, предназначен для крепления молниеприёмников и мачт высотой свыше 4,5 метра, на вертикальных поверхностях зданий и сооружений. Материал фасада может быть разным: бетон, кирпич, дерево и т.д. Конструкцией предусмотрено дополнительная муфта с резьбой для подключения. Соединитель проводника для молниепроводника, СС 163.

Диаметр монтажного отверстия, мм	Ширина, мм	Длина вылета, мм	Материал	Вес, кг
11	60	112	Сталь/цинк	2,08

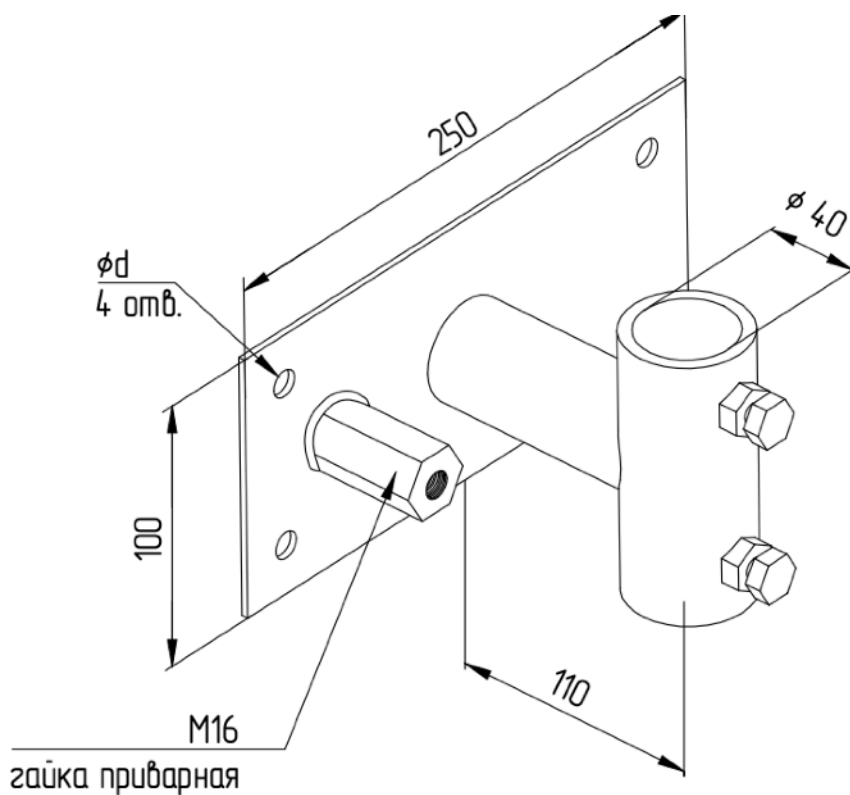

szim.ru	Фирма-изготовитель	ООО «АРГО»
zakaz@szim.ru	Торговая марка	СЗИМ
+ 7 (495) 128-81-44	Страна-изготовитель	Российская Федерация