

Муфта соединительная (оцинкованная сталь)

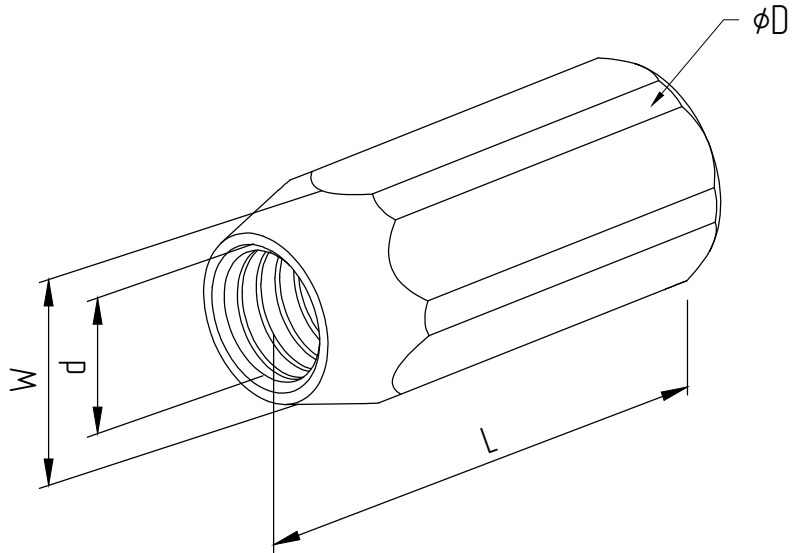
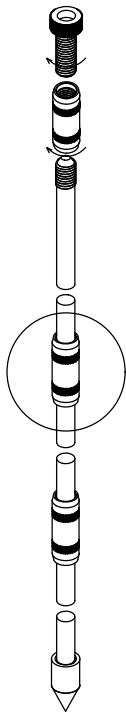

Применение:

Муфта соединительная служит для соединения заземлителей и стержня с ударным болтом. Главная функция – обеспечение надежного соединения.

Внимание! Перед монтажом на резьбовое соединение нанести электропроводящую смазку ЭПС-98!

Создано

Код	Размеры, мм				Масса, кг	Материал / покрытие
	Длина, мм	Резьба	Ширина, мм	Диаметр, мм		
	L	d	W	D		
CP057	72	M16	24,0	16,0	0,17	Сталь / цинк

Взам. инв. №

Подпись и дата

Инв. № подл.

Муфта соединительная
(оцинкованная сталь)

Изм	Лист	№ докум.	Подпись	Дата
Разраб.				
Пров.				
Н.контр.				
Утвердил				

Соединительные муфты заземления

Лит Лист Листов

ООО "АРГО"