

Технический паспорт

Артикул: CL024



Системы заземления
и молниезащиты

Четырехнога для молниеприемной мачты, оцинкованная

Предназначена для установки молниеприёмных мачт 8-10 метров, на плоскую поверхность. Используется с бетонными основателями (арт. CL 021 и CL 022) и соединителем проводника для молниеприёмника, оцинкованный, сталь (СС 163).

Диаметр, мм	Высота, мм	Материал	Вес, кг
3050	650	Сталь/цинк	28

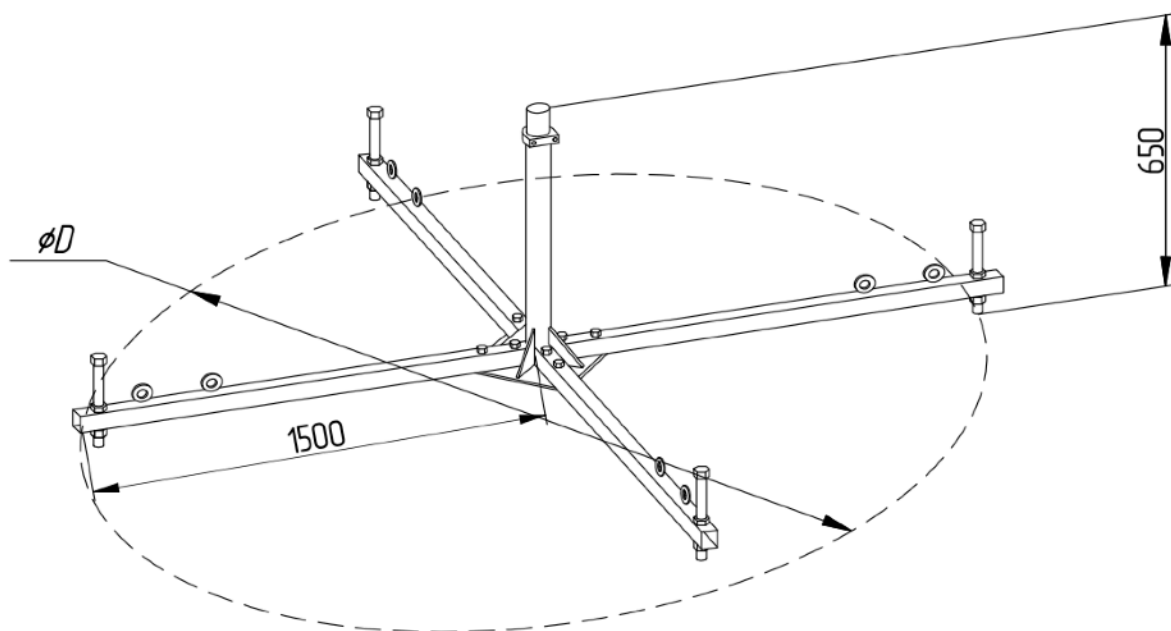

szim.ru	Фирма-изготовитель	ООО «АРГО»
zakaz@szim.ru	Торговая марка	СЗИМ
+ 7 (495) 128-81-44	Страна-изготовитель	Российская Федерация